

M410 FP PRO FINGERPRINT

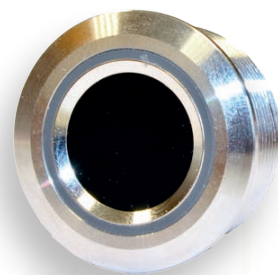

Quick configuration with
optional LEHMANN Config App

Schnelle Konfiguration mit
optionaler LEHMANN Config App



THE FINGER IS THE KEY
DER FINGER IST DER SCHLÜSSEL



LEHMANN®

THE FLEXIBLE LOCK WITH THE KEY IN YOUR HAND

DAS FLEXIBLE SCHLOSS MIT DEM SCHLÜSSEL AN DER HAND

M410 FP pro is the latest electronic LEHMANN locking system based on fingerprint technology. This biometric locking system uses intuitive touch operation and can also be easily configured with a finger or an app. The LEHMANN Config App allows the locks to be commissioned particularly quickly and efficiently. The individual steps for commissioning and configuration changes are shown on the smartphone display in a user-friendly manner.

The ideal place to use this locking system is in companies, organizations or at home, for example.

M410 FP pro ist das neueste elektronische LEHMANN Schließsystem basierend auf Fingerprint-Technologie. Dieses biometrische Schließsystem verwendet eine intuitive Touch-Bedienung und kann darüber hinaus einfach per Finger oder über eine App konfiguriert werden. Mit der LEHMANN Config App lassen sich die Schlösser besonders schnell und effizient in Betrieb nehmen. Die einzelnen Schritte bei Inbetriebnahmen und Konfigurationsänderungen werden dabei auf dem Display des Smartphones benutzerfreundlich dargestellt.

Das ideale Einsatzgebiet für dieses System ist beispielsweise in Unternehmen, Organisationen oder zuhause.

Fingerprint module / Fingerprint Modul

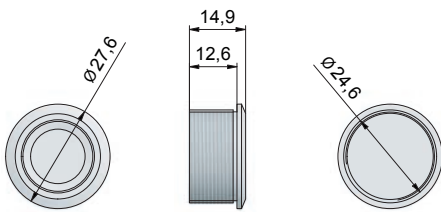

Drilling template / Bohrbild

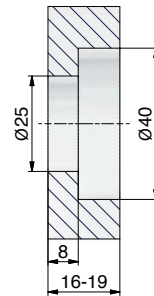

Lock M410 pro / Schloss M410 pro

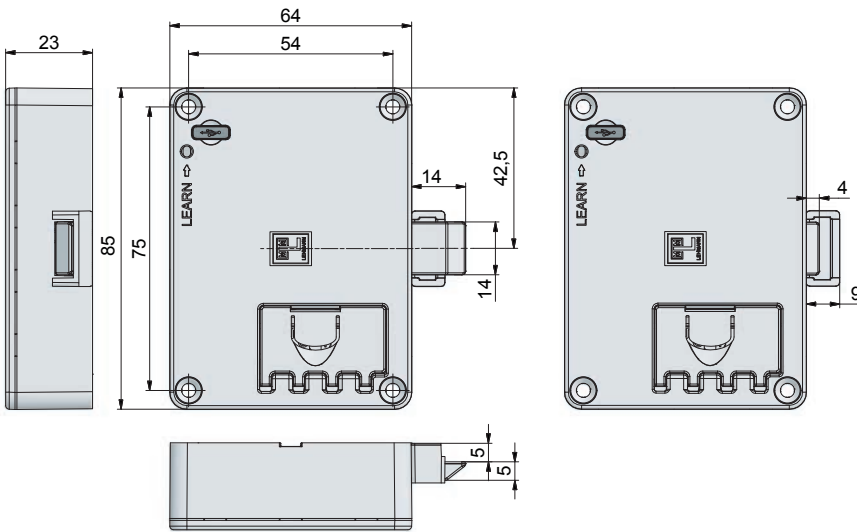

LEHMANN Config App

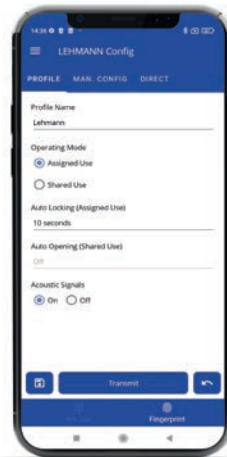

Configuration with
LEHMANN Config App
Konfiguration mit
LEHMANN Config App

Features:

- Installation mode: lock and unlock with any finger for test purposes
- Change of operating mode: assigned use / shared use
- Configuration with admin finger or with the LEHMANN Config App*
- Optional auto locking function in assigned use mode
- Storage capacity for 200 fingerprints
- Optical and acoustic signals
- Possibility for firmware updates
- Scanning speed is <0.2 seconds
- Battery type: 1x CR123A

Leistungsmerkmale:

- Installationsmodus: das Schloss kann zu Testzwecken mit jedem Finger verschlossen und geöffnet werden
- Betriebsmodus frei wählbar: feste Zuordnung / freie Schrankwahl
- Konfiguration mit Admin-Finger oder mit der LEHMANN Config App*
- Auto Locking optional aktivierbar im Betriebsmodus feste Zuordnung
- Speicherkapazität für 200 Fingerabdrücke
- Optische und akustische Signalisierung
- Möglichkeit für Firmware-Aktualisierungen
- Scangeschwindigkeit beträgt < 0,2 Sekunden
- Batterietyp: 1x CR123A

* NFC-enabled smartphone required. / NFC-fähiges Smartphone erforderlich.